



## CTS DRAINMASTER VOOR EXTERN DRIJVEND DAK TANKS

*De afvoer van regenwater van extern drijvend dak tanks is van zeer groot belang met het oog op de veiligheid en het gebruik van elk extern drijvend dak tank. Een goed functionerende drain zal al het water van het dak afvoeren en geen sediment in de drainpijpen opbouwen. Het ondergedompelde gebruik van de drain is een extra uitdaging voor het drainontwerp. Het Drainmaster system is een manier om deze uitdaging succesvol aan te gaan. Onze scharniernde pijpverbinding bestaat uit een composite slang met een roestvast stalen binnen- en buitenspiraal in een metalen scharnierend frame. Deze constructie is de ideale oplossing voor uw drainsysteem.*

*Door toepassing van dit drain-systeem krijgt u bovendien een continu afschot in uw pijp, waardoor er geen opbouw van sediment plaatsvindt, waardoor de drain verstopt zou kunnen raken. De Drainmaster kan worden geleverd in diameters van 3", 4" 6", 8", 10" en 12".*

### Belangrijke voordelen van de CTS Drainmaster:

- ontworpen voor gebruik met agressieve chemicaliën
- onderhoudsvrij
- levensduur meer dan 15 jaar
- eenvoudige installatie
- geschikt voor 100% aromaten
- geen contact met objecten in de tank of dakpoten
- geen opbouw van sediment in de drain
- geen aanpassingen aan de tank noodzakelijk
- geschikt voor gebruik als blusschuim aanvoersysteem
- lichtgewicht in vergelijking met traditionele swivels
- geen aantasting van de tankbodem
- geen laterale krachten op het tankdak
- vaste maximum hoek



## Constructie:

Het belangrijkste deel van de CTS Drainmaster is de slang. Deze slang is gefabriceerd van verschillende lagen kunststof folie met een roestvast stalen binnen-en buitenspiraal. Het is aan voor en achterzijde aan ANSI flenzen geperst. De geselecteerde kunststof folie bestaat uit verschillende lagen elastomeermateriaal die speciaal voor deze toepassing zijn geselecteerd. Deze speciale elastomeren maken onze Drainmaster geschikt voor de meest agressieve producten, zoals MTBE en 100% aromaten.

Onze uitgebreide ervaring met het samenstellen van slangen is een garantie voor een lang probleemloos functioneren van het scharnier. Dit beschermende flexibele scharnier is uitgevoerd met onderhoudsvrije glijlagers. Het elimineert krachten op de slang en kan worden gefabriceerd van verschillende soorten roestvast staal en koolstofstaal.

## Testresultaten:

Hoewel de Drainmaster ontworpen is als regenwaterdrain, die bij normal gebruik niet wordt blootgesteld aan overdruk worden alle Drainmaster scharnieren na assemblage getest met water tot 10 bar en vacuüm tot een onderdruk van 0.85 Bar. Testcertificaten en materiaalcertificaten worden standaard meegeleverd.

Diameter (inches)	A (mm)	B (mm)	C (mm)	D (mm)	Gewicht (kg)
3	615	310	230	195	35
4	750	375	270	235	47.5
6	950	475	365	310	85
8	1.300	650	430	385	135

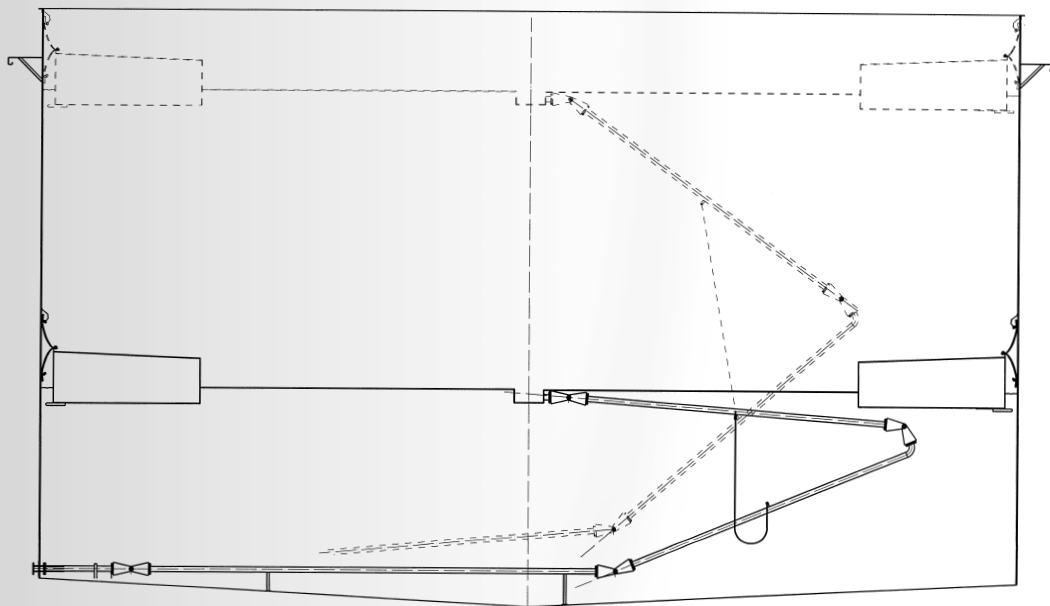
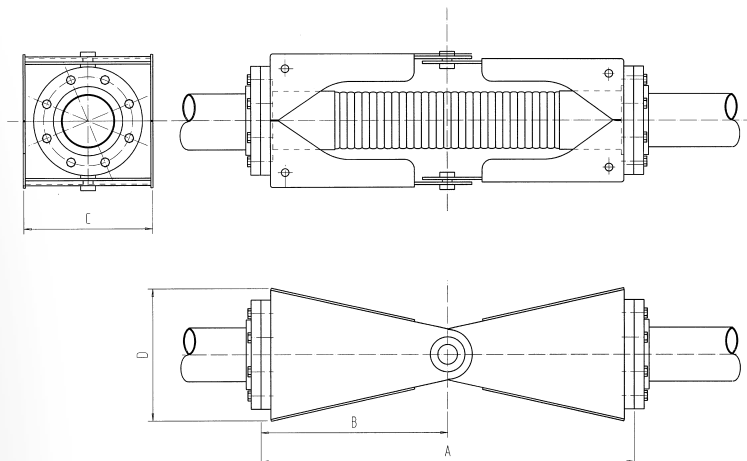

Offices:  
Coventrystraat 2  
3047 AD Rotterdam  
The Netherlands

Tel.: +31 (0)10 - 2622160  
Fax: +31 (0)10 - 2622190  
E-mail: info@cargotransfer.net  
Website: www.cargotransfer.net

Your distributor: